

EINE FÜR ALLES.

Die perfekte Weiterentwicklung unserer beliebten modulWERK 3.0.

Mit modulWERK 3.0 reverse bieten wir die konsequente Weiterentwicklung unserer beliebten modulWERK 3.0. Harmonisch und reduziert im Look, punktet das System mit einem weiteren Plus: Die integrierte Reverse-Zarge erweitert die Gestaltungsmöglichkeiten in der Raumplanung, dank unserer cleveren Konstruktion konnten wir die Bekleidungsbreite mit 65 mm weiterhin reduziert halten - für eine pure Optik mit maximalem Mehrwert.

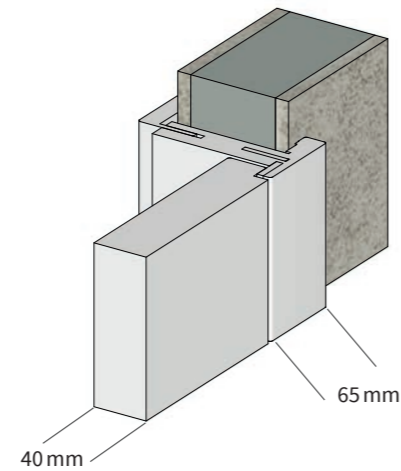

Ablauf

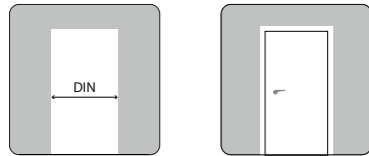

Türblatt

gefertigt nach DIN	18101
Stärke	40 mm
Rahmen	4 seitig MDF
Absperrung	3,5 mm
Sonderfalz	Gegenfalz 15 x 11 mm
Bänder / Oberfläche	Tectus 240 3d N F2
Einlage	Röhrenspanplatteneinlage RSP
Schloss	UV-Magnetfallenschloss mit Drückerhöhenverstellung (unverschießbar)
Oberfläche lackiert	mehrschichtiger Lackaufbau
Verpackung	kartonverpackt
Rosettenbohrung	ohne
Türblattkante	leicht gefast

Zarge

Material	Holzwerkstoff Span / MDF
Stärke Futter	22 mm
Stärke Bekleidung	16 mm
Bekleidungsbreite	65 mm
Ausführung	zerlegt auf Gehrung
Schließblech	verdecktes Magnetschließblech Edelstahl
Dichtung	weiß
Wanddickenausgleich	minus 0 / plus 15 mm
Mindestwandstärke	100 mm
Oberfläche Furnier	aufrecht furniert
Oberfläche lackiert	hochwertige Weißlack Finishfolie
Verpackung	kartonverpackt
Radius Bekleidung	ca. 2 mm



für DIN Öffnung



Magnetschloss



Türblatt 40 mm



montagefreundlich



Montagevideo

MABTABELLE

Türblatt Basic reverse mit Zarge PZ 14 reverse

Bemaßung	Kürzel	Breite in mm			
Nennmaß	NM	610 mm	735 mm	860 mm	985 mm
Rohbaumaß	RBM	635	760	885	1010
Türblattmaß	TBM	563	688	813	938
Türfalzmaß	TFM	533	658	783	908
Zargenfalzmaß	ZFM	570	695	820	945
Zargendurchgangsmaß	ZDM	540	665	790	915
Futteraußenmaß	FAM	614	739	864	989
Bekleidungsaußenmaß auf Öffnungsseite	BAM Ö	722	847	972	1097
Bekleidungsmaß auf Schließseite (bündig)	BAM S	670	795	920	1045

Höhe in mm				
1985 mm	2110 mm	2235 mm	2360 mm	2485 mm
2010	2135	2260	2385	2510
1961	2086	2211	2336	2461
1946	2071	2196	2321	2446
1970	2095	2220	2345	2470
1955	2080	2205	2330	2455
1992	2117	2242	2367	2492
2046	2171	2296	2421	2546
2020	2145	2270	2395	2520

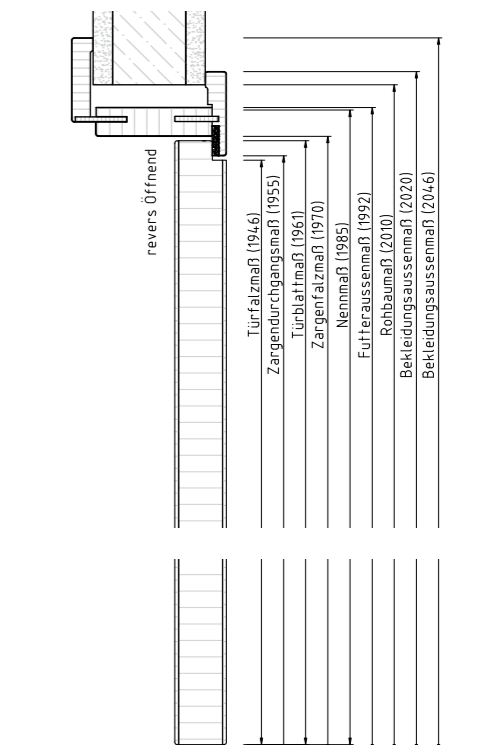
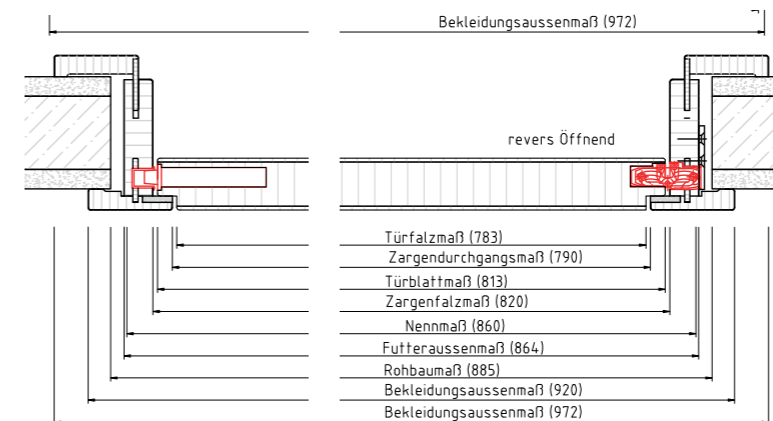

HINWEIS

- Der Höhenversatz im Bekleidungsaußenmaß auf der flächenbündigen Seite (herkömmlich zu reverse öffnend) beträgt 26 mm. Bei gewünschter Ansichtsgleichheit wäre das herkömmliche Element im Sondermaß abzüglich der 26 mm in der Höhe zu bestellen. Der Aufpreis für Sondermaße ist dabei zu beachten!
- Die Bekleidung auf der Schließseite steht um nur 10 mm über dem Rohbaumaß in der Höhe
- Auch das Bekleidungsaußenmaß von Öffnungs- zur Schließseite ist in der Breite nicht identisch.